



BLACK BEAST

**Manuel
de l'utilisateur**

Systeme
d'osmose inverse

1000GPD

MANUEL D'UTILISATION	
· CARACTÉRISTIQUES DU PRODUIT	02
· AVERTISSEMENTS POUR L'UTILISER	03
· PERFORMANCE DU PRODUIT NOMS DE CHAQUE PARTIE	05
· PARAMÈTRES DU FILTRE PARAMÈTRES TECHNIQUES NETTOYAGE ET ENTRETIEN NETTOYAGE AUTOMATIQUE DE LA MEMBRANE	06
· RÉOLUTION DE PROBLÈMES SCHÉMA D'ÉCOULEMENT DE L'EAU LISTE DES PIÈCES	07
· INDICATEURS D'ÉQUIPE SCHÉMA DU CIRCUIT	08
· SCHÉMA D'INSTALLATION COMMENT UTILISER LES CONNE POUR L'UTILISER ÉTAPES DE L'INSTALLATION	09
· CONNEXIONS DE L'ÉQUIPEMENT INSTALLATION RAPIDE DE L'ÉQUIPEMENT	11
· PREMIÈRE UTILISATION CHANGEMENT DE FILTRE	12
· PROTECTION CONTRE LES FUITES D'EAU PROTECTION DU TRAVAIL À LONG TERME	13
GARANTIE DU MATÉRIEL	14
JOURNAL D'INSTALLATION DE L'ÉQUIPEMENT	15
CONTRÔLE ET SURVEILLANCE DU SYSTÈME	16

1. CARACTÉRISTIQUES DU PRODUIT



5 étapes de filtration Élimine efficacement jusqu'à 99 % de plus de 1 000 contaminants, notamment le plomb, les bactéries, les métaux lourds, les pesticides restants, les sels minéraux restants, le chlore restant, les composés organiques, les sédiments, la rouille, les kystes, les odeurs, etc. Le matériau de toutes les pièces en contact avec l'eau est de qualité alimentaire.



Grâce à la conception renforcée de l'écoulement de l'eau et à l'installation sans fuite, le remplacement des filtres est considérablement simplifié, beaucoup plus facile et plus rapide. Les changements de filtre peuvent être effectués en 3 secondes. Avec son 1er filtre, un composé PP 3-en-1, interceptant le calcaire et le filtre à bloc de carbone, le 2ème filtre et la membrane d'osmose inverse avancée, l'avertissement de fin de vie du filtre.



Système d'osmose inverse de haute qualité avec certification NSF58, la durée de vie du filtre dépend de la qualité de l'eau entrante. Une filtration précise à 0,0001 micron élimine les pesticides restants, les métaux lourds, les sels minéraux, les bactéries, les virus, les pesticides restants.



Système intelligent d'inspection des fuites.



Avec un rapport exceptionnel entre l'eau pure et les eaux usées (jusqu'à 2:1).



Le purificateur d'eau sans réservoir est compact et facile à installer.

2. AVERTISSEMENTS POUR L'UTILISER

Veillez à lire les consignes de sécurité suivantes. Le non-respect des consignes de sécurité et une utilisation incorrecte peuvent entraîner des accidents.

- ⚠ Si le cordon d'alimentation est endommagé, il doit être remplacé par un professionnel.

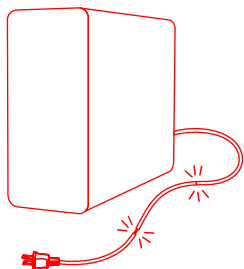

- ⚠ Il doit être installé par du personnel professionnel. Le démontage et l'assemblage de pièces par vous-même peuvent provoquer des dommages ou des chocs électriques.

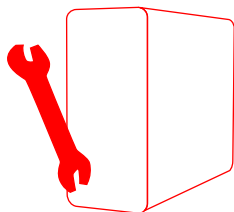

- ⚠ La meilleure pression d'entrée du produit est de 0,1-0,4 Mpa, en dessous ou au-dessus de cette pression d'eau, veuillez installer un dispositif de pressurisation ou de décompression.

0,1-0,4 Mpa

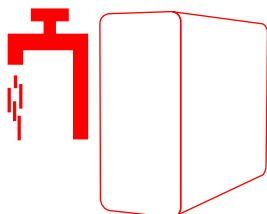

- ⚠ Évitez de le stocker dans un endroit fortement exposé au soleil, car cela pourrait entraîner une détérioration de la machine de purification de l'eau. Le produit est adapté à une température de 5-38 °C.

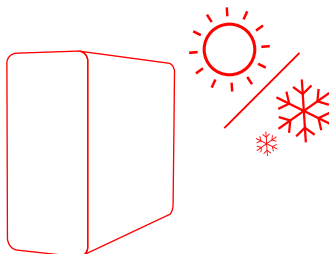

- ⚠ En cas de panne, coupez immédiatement l'alimentation électrique et contactez le personnel d'entretien professionnel ; coupez l'alimentation électrique et fermez la vanne d'entrée d'eau lorsque vous coupez l'eau municipale ou lorsque la canalisation municipale est réparée. Lorsque vous rétablissez l'alimentation en eau, ouvrez d'autres robinets pour évacuer les sédiments de l'eau municipale afin d'éviter de bloquer le filtre ; puis ouvrez la vanne d'entrée d'eau.

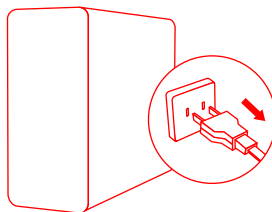

- ⊘ Ne posez pas d'objets lourds sur le produit pour éviter de l'endommager.

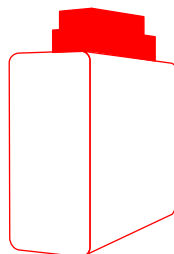

- ⚠ Si la machine de purification de l'eau n'est pas utilisée pendant une longue période, veuillez couper l'alimentation électrique et la vanne d'arrivée d'eau. Lors d'une nouvelle utilisation, veuillez vider l'eau de purification pendant 5 à 15 minutes avant une utilisation normale.

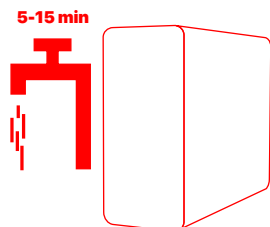

- ⚠ Veuillez remplacer la cartouche régulièrement pour garantir la pureté de l'eau potable et la durée de vie du produit.

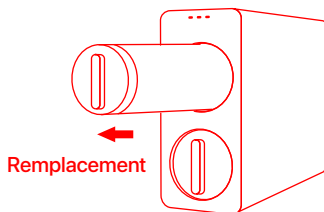

- ⚠ Le purificateur d'eau aura une légère vibration et un bruit lors de son fonctionnement, ce qui est normal.

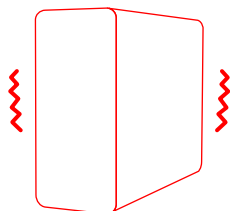

- ⊘ Ne laissez pas les enfants l'utiliser seuls.

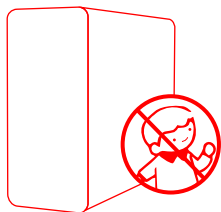

- ⊘ Veuillez à utiliser les accessoires fournis par l'entreprise, sinon les performances du produit seront affectées.

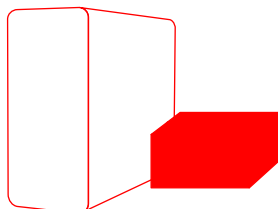

3. PERFORMANCE DU PRODUIT

Lors de la première utilisation du purificateur d'eau, celui-ci est automatiquement nettoyé pendant 30 secondes en continu. Chaque fois que le purificateur d'eau est remis sous tension, il est automatiquement nettoyé pendant 30 secondes en continu. L'eau de nettoyage se transformera en eau usée et ira à l'égout.

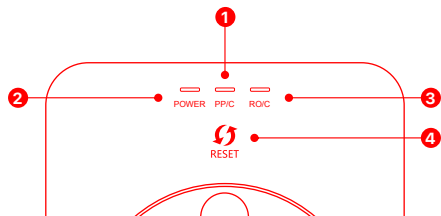

1. Indicateur de filtre PP/C.
2. Indicateur d'alimentation.
3. Indicateur de la membrane.
4. Bouton de réinitialisation.

8. Couverture arrière.
9. Base de la membrane.
10. Electrovanne d'entrée d'eau.
11. Système de connexion intégré.
12. Base du filtre PP/C.
13. Electrovanne de rejet d'eau.
14. Support du système de connexion.
15. Support de pompe.

 Remarque : Les pièces représentées sur le dessin ne sont données qu'à titre indicatif.

4. NOMS DE CHAQUE PARTIE

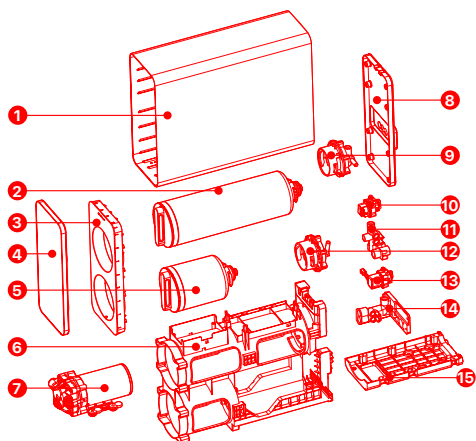

1. Boîtier.
2. Membrane d'osmose inverse.
3. Boîtier avant.
4. Couverture avant mobile.
5. Filtre PP/C.
6. Infrastructure.
7. Pompe.

5. PARAMÈTRES DU FILTRE

NOM DE LA CARTOUCHE	COMPOSITION DE LA CARTOUCHE	FONCTION	UNITES	CHANGER
PP/C	Filtre composite PP/C	Filtre efficacement les sédiments, la rouille, les solides en suspension et adsorbe le chlore résiduel, les couleurs et les odeurs anormales	1 pièce	Environ 12 mois
RO/C	Membrane d'osmose inverse	Avec une précision de filtration de 0,0001µm, elle filtre efficacement les organismes, les ions calcium et magnésium, les métaux lourds (arsenic, plomb, cadmium, etc).	1 pièce	36-48 mois

Rappel important :

- La durée de vie des cartouches n'est pas la période de garantie de la qualité. Le cycle d'utilisation idéal dépend de la qualité de l'eau d'arrivée.
- La durée de vie de la membrane sera affectée par la qualité de l'eau, la température et d'autres conditions. Par conséquent, la durée de vie réelle de la membrane sera différente selon les régions.

6. PARAMÈTRES TECHNIQUES

- **Modèle:** RO1073
- **Tension:** 110V / 220V
- **Fréquence:** 50-60Hz
- **Puissance:** 120W
- **Membrane:** 1000 GPD
- **Capacité en eau pure limite:** 4.000 L.
- **Pression de l'eau à l'entrée:** 0.1-0.4 Mpa
- **Température de l'eau à l'entrée:** 5-38 °C.
- **Eau entrante:** Eau courante.

7. NETTOYAGE ET ENTRETIEN

1. N'utilisez pas de savon, de détergent, d'essence, d'alcool et d'autres solvants volatils, sinon la machine de purification de l'eau risque de se fissurer, de se rayer et de se décolorer.
2. Ne pas laver directement à l'eau.
3. Lorsque vous n'utilisez pas l'appareil pendant une longue période, éteignez l'interrupteur d'alimentation et l'interrupteur d'entrée d'eau. Lorsque vous l'utilisez à nouveau, ne buvez pas l'eau purifiée qui s'est écoulée au cours des 5 à 15 premières minutes.
4. Ne pas changer les pièces de connexion
5. La machine de purification de l'eau ne fonctionne pas dans des environnements en dessous de zéro.

8. NETTOYAGE AUTOMATIQUE DE LA MEMBRANE

Chaque fois que le robinet est fermé, la machine de purification de l'eau lave automatiquement le filtre à osmose inverse pendant 8 secondes.

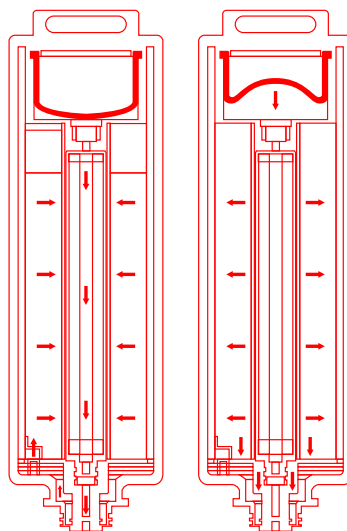

1000 GPD



Remarque : Les pièces représentées sur le dessin ne sont données qu'à titre indicatif.

1. Le système d'osmose inverse se purge automatiquement 30 secondes après sa mise en marche.
2. Chaque fois que vous rebranchez le cordon d'alimentation, le purificateur d'eau se purge automatiquement pendant 30 secondes.
3. Chaque fois que vous fermez le robinet d'osmose inverse, le système d'osmose inverse rince automatiquement le filtre d'osmose inverse pendant 8 secondes.
4. L'eau rincée deviendra une eau usée et sera vidée.

9. RÉOLUTION DE PROBLÈMES

La situation anormale suivante peut être gérée par nous-mêmes. S'il est impossible de l'éliminer, demandez à un personnel d'entretien professionnel de procéder à une inspection et à un entretien approfondis. Il est normal que les machines fassent un léger bruit pendant leur fonctionnement.

PROBLÈME	CAUSE	SOLUTION
La machine ne fonctionne pas après la mise sous tension.	Le circuit ne fonctionne pas.	Vérifiez si l'alimentation électrique est correcte ou si la fiche est dans la bonne position.
Pas ou peu d'eau.	Le filtre est bouché.	Appelez votre centre de service local pour changer le filtre.
	Faible pression d'eau.	Ouvrez complètement la vanne à bille et utilisez un surpresseur si la pression est inférieure à 0,1 MPa.
L'indicateur de filtre clignote.	La durée de vie du filtre a expiré.	Appelez votre centre de service local pour remplacer le filtre.
Fuite d'eau.	Pièces endommagées.	Coupez l'alimentation en eau et en électricité et appelez le centre de service local.

10. SCHÉMA D'ÉCOULEMENT DE L'EAU

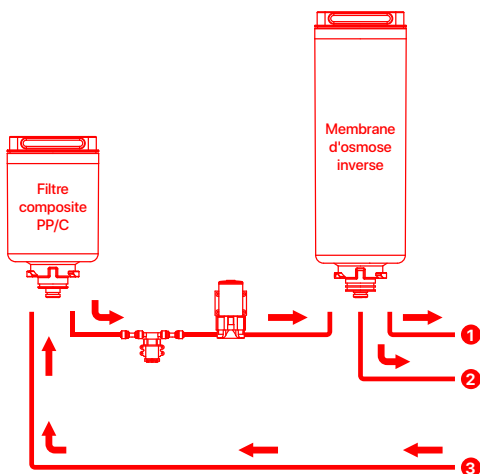

1. Refus de drainage.
2. Boire directement au robinet.
3. Alimentation en eau.

11. LISTE DES PIÈCES

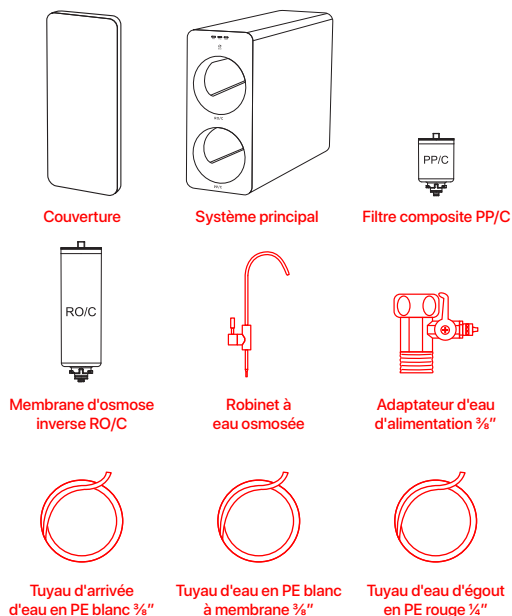



Support de drainage 1/4"



Clip de verrouillage 3/8" (x3)



Clip de verrouillage 1/4" (x3)



Raccord rapide pour robinet (x2)



Téflon



Manuel d'utilisation

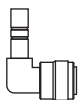

Raccordement rapide 3/8" (x2)

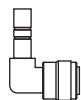

Raccordement rapide 1/4" (x2)

12. INDICATEURS D'ÉQUIPE

Voici une brève présentation des différentes parties et des exemples de connexion. Veuillez identifier et vous familiariser avec ces pièces et points de connexion pour une installation sans problème.

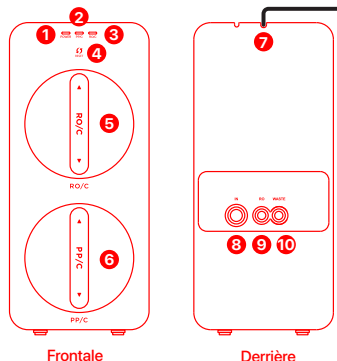

1. Indicateur de puissance.
2. Indicateur de durée de vie du filtre.
3. Indicateur de durée de vie de la membrane.
4. Réinitialisation.
5. Membrane OI et post-filtre à charbon actif (RO4078).
6. Pré-filtration des sédiments et du bloc de charbon actif (RO4076).
7. Câble d'alimentation.
8. Raccordement de l'eau d'entrée.
9. Connexion d'eau de la membrane RO.
10. Raccordement de l'eau de vidange.

13. SCHÉMA DU CIRCUIT

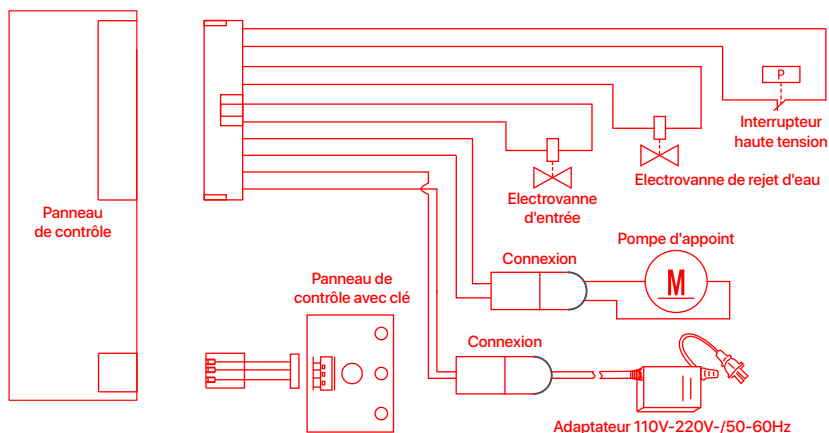

14. SCHÉMA D'INSTALLATION

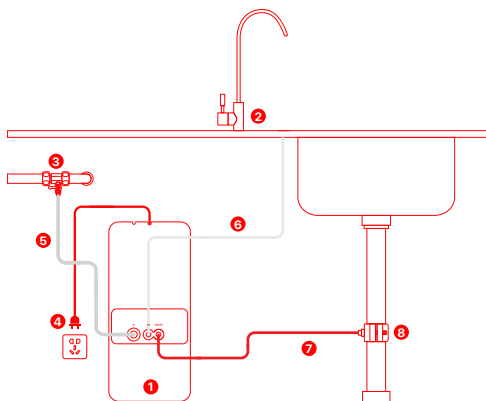

1. Équipement.
2. Robinet à osmose inverse.
3. Adaptateur d'eau d'alimentation $\frac{3}{8}$ ".
4. Alimentation électrique.
5. Tuyau d'arrivée d'eau en PE blanc $\frac{3}{8}$ ".
6. Tuyau d'eau de la membrane en PE blanc $\frac{3}{8}$ ".
7. Tuyau d'évacuation d'eau en PE rouge $\frac{1}{4}$ ".
8. Support de drainage $\frac{1}{4}$ ".

15. COMMENT UTILISER LES CONNE POUR L'UTILISER

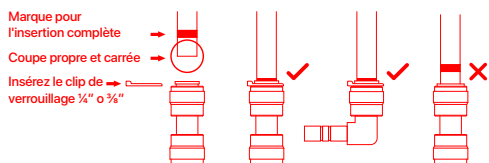

Remarque : Une marque est présente à l'extrémité du tube afin que vous puissiez confirmer que le tube est entièrement inséré dans le raccord.

- Insérez la tubulure dans le raccord jusqu'à ce qu'elle atteigne la marque sur la tubulure.
Remarque : Si la tubulure n'est pas entièrement insérée, aucun joint ne sera créé et des fuites se produiront.
- Lorsque la tubulure est complètement insérée, placez le clip de verrouillage bleu sur le raccord. Cela permet de verrouiller la tubulure en place et

de l'empêcher de tomber.

Remarque : si la tubulure est trop longue, coupez-la à une longueur appropriée à l'aide d'un couteau aiguisé ou de ciseaux. Coupez le tube d'équerre et proprement. Assurez-vous que le tube est complètement inséré (environ 0,8").

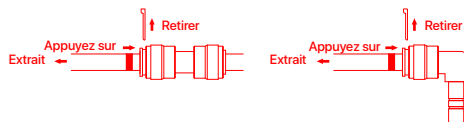

Pour déconnecter:

- Retirez le clip de verrouillage bleu directement du raccord rapide.
- Utilisez votre pouce et votre index pour appuyer sur le manchon de verrouillage. De l'autre main, tirez le tube hors du raccord.

Remarque : Ne tirez pas directement sur le tube. Cela pourrait endommager le raccord et provoquer des fuites.

Comment percer un trou dans l'évier ou le comptoir (facultatif):

Remarque : N'oubliez pas de porter des lunettes de sécurité pour protéger vos yeux pendant le perçage du trou de taraudage.

1. Choisissez un foret en diamant pour le granit et un foret en carbure pour l'acier inoxydable. N'utilisez pas de marteau perforateur sur la pierre naturelle, le verre ou la céramique.
2. Marquez l'emplacement sur votre évier ou votre comptoir, et percez un trou en vous référant à la taille du trou (0,98" - 1,1").

16. ÉTAPES DE L'INSTALLATION

Avant l'installation, il est fortement recommandé de lire attentivement le manuel d'instructions et de suivre les étapes d'installation ci-dessous.

Remarque :

- Le système d'osmose inverse doit être raccordé à l'alimentation en eau FROIDE UNIQUEMENT.
- N'installez pas le système à la lumière directe du soleil ou à des produits chimiques nocifs, ou à tout endroit où il pourrait être endommagé.
- N'installez pas le système à proximité d'une source de chaleur.
- N'installez pas le système à l'extérieur.

Installer l'adaptateur d'eau d'alimentation (3/8"):

Remarque : Le tuyau d'eau "INPUT" a été fixé à l'adaptateur d'eau d'alimentation pour faciliter l'installation.

1. Coupez l'alimentation en eau. Ouvrez le robinet de la cuisine pour libérer la pression de l'eau.

Remarque : Assurez-vous que l'eau s'est arrêtée avant de passer à l'étape suivante. Prenez une serviette ou un seau pour récupérer l'excès d'eau.

1. Débranchez le tuyau d'eau froide de la vanne d'alimentation en eau froide.
2. Vissez l'adaptateur d'entrée à la vanne d'alimentation en eau froide (avec une rondelle) et serrez-le avec une clé à molette.
3. Vissez le tuyau d'eau froide (avec la rondelle) sur l'adaptateur d'alimentation en eau froide et serrez-le avec une clé à molette.

Remarque : équipé de différents connecteurs, il peut être utilisé en fonction de différents besoins.

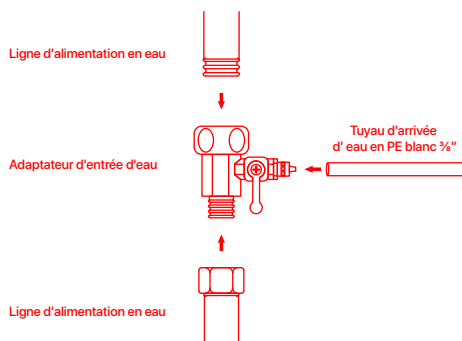

Installer le robinet d'osmose inverse:

Remarque : Si votre évier ou votre comptoir ne comporte pas de trou, vous devrez en percer un (0,98" - 1,1").

1. Insérez le bec du robinet dans le corps du robinet.
2. Insérez la tige du robinet et le joint torique en caoutchouc dans le trou du plan de travail.
3. Sous l'évier, placez le joint en caoutchouc et l'écrou de montage sur la tige du robinet et faites-le glisser jusqu'à ce qu'il soit serré.
4. Insérez deux clips de verrouillage dans le raccord

rapide aux deux extrémités.

5. Connectez et serrez le câble d'alimentation du robinet au système RO.

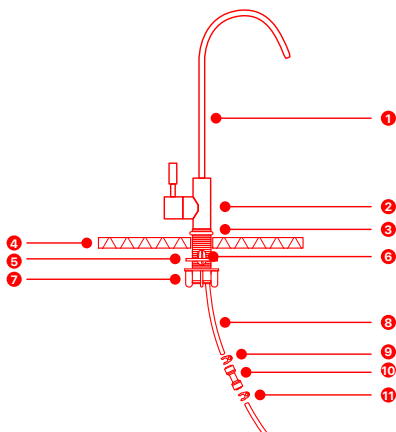

1. Bec de robinet.
2. Corps du robinet.
3. Joint torique en caoutchouc.
4. Plan de travail.
5. Joint en caoutchouc.
6. Tige du robinet.
7. Écrou de montage.
8. Tuyau blanc 1/4" pour l'eau d'osmose inverse.
9. Clip de verrouillage 1/4"
10. Raccord rapide.
11. Clip de verrouillage 3/8".

Installer le support de drainage:

Choisissez un emplacement sur le tuyau d'évacuation qui soit pratique pour installer le collier.

Remarque : il est recommandé d'installer le collier sur le tuyau d'évacuation vertical.

1. Percez un trou de 1/4" dans le tuyau d'évacuation.
2. Veillez à ne pas pénétrer dans le côté opposé du tuyau.
3. Faites glisser la plaque frontale sur une extrémité du tuyau (sans la marque), et insérez le tuyau dans le trou percé sur environ 0,6".
4. Fixez la plaque noire au tuyau d'évacuation en

serrant uniformément le boulon et les écrous tout en laissant le tuyau dans le trou.

- Faites sauter le clip de verrouillage sur le raccord pour sécuriser la connexion.

Remarque : Le tuyau d'évacuation doit être raccordé au tuyau d'évacuation par l'intermédiaire de l'inter-fer. Les consommateurs doivent en outre acheter des raccords pour l'inter-fer.

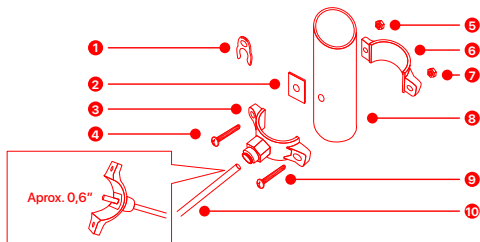

- Clip de sécurité.
- Pièce d'étanchéité en mousse.
- Plaque frontale.
- Vis.
- Écrou.
- Plaque frontale.
- Écrou.
- Drain.
- Vis.
- Tuyau de drainage en PE rouge ¼".

17. CONNEXIONS DE L'ÉQUIPEMENT

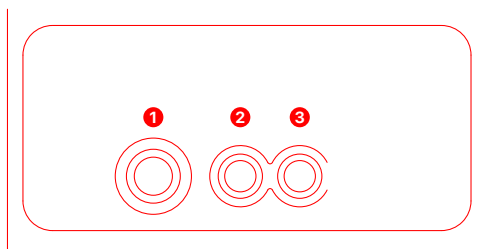

- Alimentation en eau.
- Eau purifiée au robinet.
- Eau à évacuer.

18. INSTALLATION RAPIDE DE L'ÉQUIPEMENT

- Raccordez l'adaptateur d'eau d'alimentation à la conduite d'eau municipale. Raccordez l'eau d'alimentation dans la machine de purification d'eau et l'adaptateur d'eau d'alimentation avec le tuyau PE d'eau municipale ¾".
- Choisissez un emplacement approprié pour fixer le robinet d'eau purifiée (robinet RO).
- Raccordez le drain de la machine de purification de l'eau à l'évacuation avec un tuyau d'évacuation en PE de ¼".

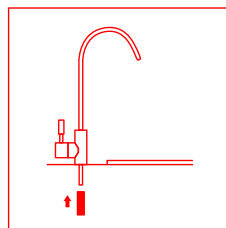
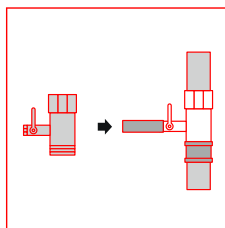

19. PREMIÈRE UTILISATION

1. Ouvrez la vanne d'alimentation en eau froide. Vérifiez l'absence de fuites.
2. Insérez le câble d'alimentation dans la prise de courant. Le système d'osmose inverse est prêt à être utilisé.
3. Le système d'osmose inverse se purge automatiquement 30 secondes après sa mise en marche. L'eau usée s'écoule par le tube rouge.
4. Ouvrez le robinet du système d'osmose inverse et laissez-le fonctionner pendant 10 à 30 minutes pour le purger avant la première utilisation.

Remarque : Veillez à vérifier soigneusement l'étanchéité de chaque partie du système pendant le rinçage. Vérifiez et assurez-vous que tous les tuyaux sont correctement et complètement installés. Assurez-vous qu'il n'y a pas de fuites au niveau des joints, des raccords, des vannes et du raccordement des tuyaux.

L'eau n'est pas potable pendant le rinçage. Les 10 à 30 minutes sont cumulatives.

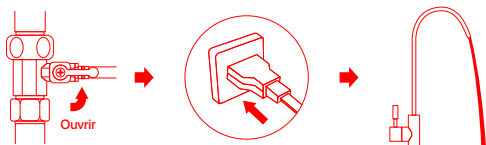

des aiguilles d'une montre.

5. Rebranchez le câble d'alimentation.
6. Rouvrir l'adaptateur d'entrée d'eau.

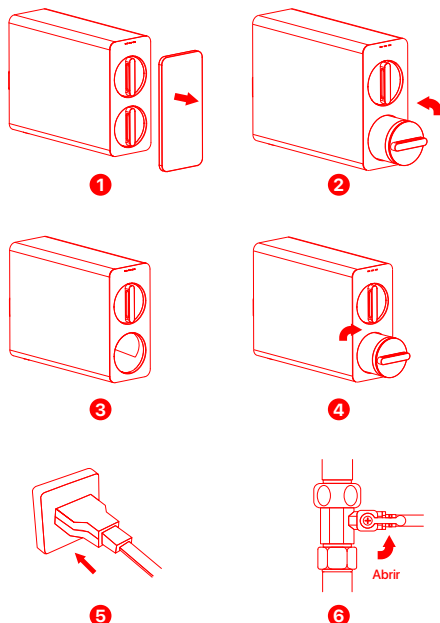

20. CHANGEMENT DE FILTRE

Avant de remplacer les filtres, nous ouvrons le robinet d'osmose inverse pour laisser l'eau d'osmose inverse s'écouler en premier, puis nous fermons l'adaptateur d'eau d'alimentation et débranchons le cordon d'alimentation. Les opérations doivent être effectuées dans l'ordre.

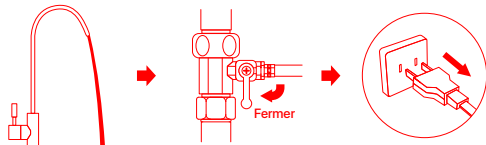

Comment remplacer les filtres

1. Soulevez le couvercle avant.
2. Tournez le filtre de remplacement dans le sens inverse des aiguilles d'une montre.
3. Retirez le filtre de recharge.
4. Insérez le nouveau filtre et tournez-le dans le sens

Rappel de la durée de vie des filtres

1. Lorsque la durée de vie du filtre PP/C ou RO/C expire, le voyant rouge de l'indicateur PP/C ou RO/C clignote et un rappel sonore retentit pendant 30 secondes, jusqu'à ce que le filtre soit remplacé et que le bouton de réinitialisation soit actionné.

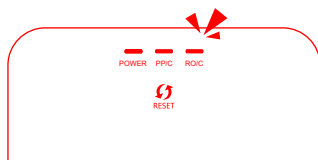

2. Appuyez et maintenez le bouton de réinitialisation pendant 3 secondes.
3. Arrêtez l'opération suivante après 10 secondes sans interruption. Le purificateur d'eau sortira du mode RESET et continuera à fonctionner. (Arrêtez l'alimentation électrique, le système d'osmose inverse sortira du mode RESET).
4. Appuyez rapidement sur le bouton RESET pour

sélectionner le filtre PP/C ou RO/C remplacé. Le témoin lumineux PP/C ou RO/C clignote.

5. Appuyez sur le bouton RESET et maintenez-le enfoncé pendant 3 secondes. Le témoin lumineux PP/C ou RO/C cesse de clignoter et passe à une lumière bleue.
6. Le système d'osmose inverse commence à fonctionner.

21. PROTECTION CONTRE LES FUITES D'EAU

Lorsqu'il y a une fuite d'eau, la machine de purification d'eau s'arrête de fonctionner et la machine de purification d'eau émet une alarme, la machine de purification d'eau fait également clignoter la lumière rouge jusqu'au dépannage.

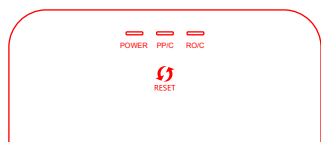

Fonctionnement normal

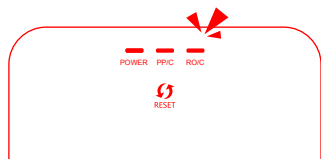

Statut d'avertissement

22. PROTECTION DU TRAVAIL À LONG TERME

Si la machine de purification de l'eau fonctionne en continu pendant plus d'une demi-heure, elle s'arrête automatiquement. Arrêtez l'alimentation, puis rouvrez l'alimentation, elle commence à fonctionner normalement.

DONNÉES DU CLIENT :

Mr/Mme : _____
Domicile : _____
C.P. et ville : _____
Téléphone de contacter : _____
E-mail de contact : _____

DONNÉES DU VENDEUR :

Date de vente de l'équipement : _____
Nom de l'entreprise : _____
Adress : _____
C.P. et ville : _____
Téléphone : _____
E-mail de contact : _____

GARANTIE DE L'ÉQUIPEMENT ADRESSÉE AU CLIENT FINAL :

Tous nos produits bénéficient d'une garantie de deux ans, conformément à la loi, au moment de l'achat. Si une réparation devait être effectuée, elle aurait une garantie de 3 mois, indépendamment de la garantie générale. Afin de couvrir cette garantie, la date d'achat du produit doit être vérifiée.

La société s'engage à garantir les pièces dont la **fabrication est défectueuse**, à condition qu'elles nous soient envoyées pour examen dans **nos installations** aux frais du client.

Pour faire valoir la garantie, il est nécessaire que la pièce défectueuse soit accompagnée de ce bon de garantie, dûment complété et tamponné par le vendeur. La garantie sera toujours accordée dans nos entrepôts.

Dans tous les cas, notre responsabilité consiste **exclusivement à remplacer ou à réparer les matériaux défectueux** et non à verser des indemnités ou autres frais.

Aucun retour ou réclamation de matériel ne sera admis après 15 jours de sa réception. En cas d'accord dans ce délai, le matériel devra nous être envoyé parfaitement emballé et en port payé **DIRECTEMENT A NOTRE ENTREPÔT**.

LA GARANTIE NE S'ÉTEND PAS À :

1. Remplacement, réparation des pièces causées par l'usure, due à l'utilisation normale de l'équipement, telles que les résines, les polyphosphates, les cartouches de sédiments, etc... comme indiqué dans le manuel d'instructions de l'équipement.
2. Les dommages causés par une mauvaise utilisation de l'appareil et ceux causés par le transport.
3. Les manipulations, modifications ou réparations effectuées par des tiers.
4. Les dysfonctionnements dus à une mauvaise installation, en dehors du service technique, ou si les instructions de montage n'ont pas été suivies correctement.
5. L'utilisation incorrecte de l'équipement ou que les conditions de travail ne sont pas celles indiquées par le fabricant.
6. L'utilisation de pièces non originales de l'entreprise.

DÉCLARATION DE CONFORMITÉ "CE" :

Nous déclarons sous notre seule responsabilité que le système de purification d'eau pour la filtration de l'eau destinée à la consommation humaine est adapté selon les normes ou documents normatifs suivants :

**"EN-12100-1, EN12100-2,
EN-55014-1:2000/A1:2001,
EN-61000-3-2:2000/2001,
EN61000-3-3:1995/A1:2001, EN1558-2-6"**

Et il est conforme aux exigences essentielles des directives : **98/37/CE, 73/23/CEE, 89/336/CEE**.

CACHET DU VENDEUR AGRÉÉ

 NUMÉRO DE COMMANDE PRODUIT CODE NUMÉRO DE SÉRIE

AVIS : Lisez attentivement ce manuel. Si vous avez des questions, veuillez contacter le service d'assistance technique (T.S.S.) de votre distributeur. Les données marquées d'un (*) doivent être tamponnées par l'installateur et transcrites par lui à l'entreprise.

	NUMÉRO DE COMMANDE
--	--------------------

	PRODUIT CODE
--	--------------

	NUMÉRO DE SÉRIE
--	-----------------

INFORMATIONS AVANT L'INSTALLATION DE L'ÉQUIPEMENT :

Origine de l'eau à traiter :

- Réseau public d'approvisionnement.
- Autre: _____

Traitement précédent ? _____
 Dureté de l'eau d'entrée : _____ °F
 TDS à l'entrée : _____ ppm
 Pression à l'entrée : _____ Bar
 Concentration de chlore à l'entrée : _____ ppm

CONTRÔLE DES ÉTAPES DE L'INSTALLATION :

- Lavage des préfiltres à charbon.
- Lavage des post-filtres à charbon.
- Assemblage des membranes.
- Assainissement selon le protocole décrit.
- Concentration de chlore dans le robinet après le rinçage : _____
- Vérification du limiteur de débit.
- Réglage du pressostat maximum.
- Inspection et raccords.
- Étanchéité du système sous pression.
- Eau produite * TDS (robinet de comptoir) : _____ ppm

- Informer clairement sur l'utilisation, la manipulation et l'entretien requis par l'équipement pour assurer le bon fonctionnement de l'eau. Compte tenu de l'importance d'un bon entretien de l'équipement pour garantir une eau de qualité, le propriétaire doit se voir délivrer un contrat d'entretien réalisé par des techniciens formés.

GARANTIE DE L'ÉQUIPEMENT ADRESSÉE AU DISTRIBUTEUR :

La société vendeuse sera responsable uniquement et exclusivement du remplacement des pièces en cas de défaut de conformité. La réparation du matériel et les frais associés (main d'œuvre, transport, déplacement, etc.) ne seront pas pris en charge par la société vendeuse, puisque le fabricant et/ou le distributeur garantissent qu'elle est effectuée dans leurs installations.

COMMENTAIRES:

*Résultat de l'installation et de la mise en service :

- Correct (équipement installé et fonctionnant correctement. L'eau produite est adaptée à l'application).
- Autre: _____

INSTALLATEUR AGRÉÉ

LA CONFORMITÉ DU PROPRIÉTAIRE DE L'ÉQUIPEMENT:

Le client propriétaire a été informé de l'entretien de l'équipement et de la manière de contacter le service d'assistance technique.

Comments: _____

AVIS	DATE	DONNÉES TECHNIQUES
<input type="checkbox"/> Installation <input type="checkbox"/> Maintenance <input type="checkbox"/> Garantie <input type="checkbox"/> Inspection <input type="checkbox"/> Réparation	<input type="text"/> <input type="text"/> <input type="text"/> <input type="text"/> <input type="text"/>	Nom : _____ Signature ou cachet :
<input type="checkbox"/> Installation <input type="checkbox"/> Maintenance <input type="checkbox"/> Garantie <input type="checkbox"/> Inspection <input type="checkbox"/> Réparation	<input type="text"/> <input type="text"/> <input type="text"/> <input type="text"/> <input type="text"/>	Nom : _____ Signature ou cachet :
<input type="checkbox"/> Installation <input type="checkbox"/> Maintenance <input type="checkbox"/> Garantie <input type="checkbox"/> Inspection <input type="checkbox"/> Réparation	<input type="text"/> <input type="text"/> <input type="text"/> <input type="text"/> <input type="text"/>	Nom : _____ Signature ou cachet :
<input type="checkbox"/> Installation <input type="checkbox"/> Maintenance <input type="checkbox"/> Garantie <input type="checkbox"/> Inspection <input type="checkbox"/> Réparation	<input type="text"/> <input type="text"/> <input type="text"/> <input type="text"/> <input type="text"/>	Nom : _____ Signature ou cachet :
<input type="checkbox"/> Installation <input type="checkbox"/> Maintenance <input type="checkbox"/> Garantie <input type="checkbox"/> Inspection <input type="checkbox"/> Réparation	<input type="text"/> <input type="text"/> <input type="text"/> <input type="text"/> <input type="text"/>	Nom : _____ Signature ou cachet :

OBSERVATIONS: _____